

Департамент образования города Москвы  
Государственное автономное образовательное учреждение  
высшего образования города Москвы  
«Московский городской педагогический университет»  
Институт среднего профессионального образования имени К.Д. Ушинского

**ФОНД ОЦЕНОЧНЫХ СРЕДСТВ  
ТЕКУЩЕГО КОНТРОЛЯ УСПЕВАЕМОСТИ/ПРОМЕЖУТОЧНОЙ  
АТТЕСТАЦИИ ОБУЧАЮЩИХСЯ ПО ДИСЦИПЛИНЕ**

**ОП.02 Психология**

Специальность

**44.02.03 Педагогика дополнительного образования**

Москва  
2018

**1. Наименование дисциплины:** ОП.02 Психология

**2. Перечень компетенций с указанием этапов их формирования в процессе освоения дисциплины**

Наименование трудового действия	Наименование компетенции	Поэтапные результаты освоения дисциплины	Оценочные средства
<b>Общие компетенции</b>			
	<p>ОК 1. Понимать сущность и социальную значимость своей будущей профессии, проявлять к ней устойчивый интерес.</p>	<p><b>Знать:</b> современные проблемы образования, тенденции его развития и направления его реформирования (модернизации), анализ их перспектив, преимущества, недостатки.</p> <p><b>Уметь:</b> обосновывать социальную значимость своей профессии; самодиагностировать и развивать профессиональную мотивацию.</p> <p><b>Иметь практический опыт:</b> демонстрирует значимые профессионально-личностные качества учителя.</p>	<p>Контрольная работа, реферат, презентация</p>
	<p>ОК 2. Организовывать собственную деятельность, определять методы решения профессиональных задач, оценивать их эффективность и качество.</p>	<p><b>Знать:</b> методы и способы выполнения профессиональных задач; основные понятия, характеризующие процессы самоорганизации и самоуправления; необходимость и значимость самоорганизации и самоуправления; свои основные индивидуальные потребности и психофизиологические возможности; методы и средства самопознания, самоанализа, самоконтроля и самооценки.</p> <p><b>Уметь:</b> самостоятельно планировать и организовывать свою работу; использует в деятельности понимание своих индивидуальных потребностей и психофизиологических</p>	<p>Контрольная работа, реферат, презентация</p>

		<p>возможностей. выполняет самоанализ, самоконтроль и самооценку; выполняет работу в заданные сроки. <b>Иметь практический опыт:</b> организации собственной деятельности, определения методов решения профессиональных задач.</p>	
	<p>ОК 3. Оценивать риски и принимать решения в нестандартных ситуациях</p>	<p><b>Знать:</b> алгоритм оптимальных действий в стандартных и особенности поведения в нестандартных ситуациях; важность принятия решений в контексте социального взаимодействия. <b>Уметь:</b> опознавать нестандартные ситуации; анализировать нестандартные ситуации; обосновывать свои решения; реагировать на нестандартные ситуации; адаптироваться к новым ситуациям; брать на себя ответственность за принятия решения. <b>Иметь практический опыт:</b> -решения проблем, оценки рисков и приеме решения в нестандартных ситуациях.</p>	<p>Контрольная работа, реферат, презентация</p>
	<p>ОК 4. Осуществлять поиск, анализ и оценку информации, необходимой для постановки и решения профессиональных задач, профессионального и личностного развития</p>	<p><b>Знать:</b> основные категории и понятия, описывающие получение, хранение, переработку информации; современные технологии поиска, хранения и переработки информации; основные принципы работы с информационными потоками; основные характеристики первичной статистической обработки информации. <b>Уметь:</b> использовать базы данных в своей деятельности; адекватно использовать известные носители информации, а также различные инструменты ее переработки;</p>	<p>Контрольная работа, реферат, презентация</p>

		<p>предоставлять необходимую информацию в логичной, компактной, удобной форме в соответствии с поставленной задачей;</p> <p>выбирать оптимальные методы поиска и отбора информации;</p> <p>критически оценивать источники информации, классифицировать и обобщать первичные данные.</p> <p><b>Иметь практический опыт:</b> поиска, анализа, выбора информационных ресурсов различного типа (текстовых, графических, числовых и т.п.), необходимых для постановки и решения профессиональных задач и личностного роста.</p>	
	<p>ОК 5. Использовать информационно-коммуникационные технологии для совершенствования профессиональной деятельности.</p>	<p><b>Знать:</b> основные закономерности создания и функционирования информационных процессов в сфере образования; методы и средства поиска, систематизации и обработки информации.</p> <p><b>Уметь:</b> применять современные информационные технологии для эффективного поиска и обработки информации; оформлять документы и проводить качественный анализ информации; собирать и обрабатывать информацию, имеющую значение для реализации в соответствующих сферах профессиональной деятельности</p> <p><b>Иметь практический опыт:</b> эффективного использования информационно-коммуникационных технологий для совершенствования профессиональной деятельности.</p>	<p>Контрольная работа, реферат, презентация</p>
	<p>ОК 6. Работать в коллективе и команде, взаимодействовать с руководством, коллегами и</p>	<p><b>Знать:</b> закономерности основных процессов эффективного взаимодействия с коллегами, работы в коллективе;</p>	<p>Контрольная работа, реферат, презентация</p>

	социальными партнерами.	<p>теорию конфликтов и путей их разрешения; основополагающие нормативно-организационные документы, регламентирующие деятельность (взаимодействие) с коллегами; основные методы управления персоналом и сплочения коллектива, создания благоприятного психологического климата в коллективе; основы государственной политики и права в области народного художественного творчества, современное состояние законодательства о культуре, основные законодательные акты и другие нормативные документы, регулирующие трудовые отношения, права и обязанности работников социально-культурной – возможные пути (способы) разрешения нравственных конфликтных ситуаций в профессиональной деятельности.</p> <p><b>Уметь:</b> адаптироваться в коллективе, строить продуктивные отношения с коллегами; вносить ощутимый вклад в работу коллектива; поддерживать атмосферу эффективного сотрудничества и способствовать разрешению конфликтов; инициировать и участвовать в принятии коллегиальных решений.</p> <p><b>Иметь практический опыт:</b> организации коллективной (командной) работы.</p>	
	ОК 7. Ставить цели, мотивировать деятельность обучающихся (воспитанников), организовывать и контролировать их работу с принятием на себя ответственности за качество	<p><b>Знать:</b> нормы морали, профессиональной этики и служебного этикета; основные методы и приемы принятия решений; основы психологии поведения.</p> <p><b>Уметь:</b> принимать эффективные решения, используя систему</p>	Контрольная работа, реферат, презентация

	образовательного процесса.	методов управления; выполнять профессиональные задачи в соответствии с нормами морали, профессиональной этики и служебного этикета. <b>Иметь практический опыт:</b> постановки цели, мотивирования деятельности обучающихся, организации и контроля их работы.	
	ОК 8. Самостоятельно определять задачи профессионального и личностного развития, заниматься самообразованием, осознанно планировать повышение квалификации	<b>Знать:</b> основные этические понятия и категории; особенности профессиональной этики; возможные пути (способы) разрешения нравственных конфликтных ситуаций в профессиональной деятельности. <b>Уметь:</b> находить эффективные организационно-управленческие решения; самостоятельно осваивать знания, необходимые для работы в конкретной деятельности; оценивать факты и явления профессиональной деятельности с этической точки зрения. <b>Иметь практический опыт:</b> постановки задач профессионального и личностного развития, самообразования.	Контрольная работа, реферат, презентация
	ОК 9. Осуществлять профессиональную деятельность в условиях обновления ее целей, содержания, смены технологий.	<b>Знать:</b> специфику осуществления профессиональной деятельности в избранной сфере; методику организации и работы образовательных учреждений дополнительного образования <b>Уметь:</b> быстро адаптироваться к изменяющимся условиям; демонстрировать профессиональную мобильность.	Контрольная работа, реферат, презентация

		<p><b>Иметь практический опыт:</b> способствовать функционированию учреждений дополнительного образования в условиях модернизации отечественного образования</p>	
	<p>ОК 10. Осуществлять профилактику травматизма, обеспечивать охрану жизни и здоровья обучающихся (воспитанников).</p>	<p><b>Знать:</b> основные здоровьесберегающие технологии; способы и методы оказания первой помощи обучающимся в условиях чрезвычайных ситуаций; гигиенические требования к осуществлению образовательной деятельности в учреждениях дополнительного образования;</p> <p><b>Уметь:</b> выявлять угрозы жизни и здоровью обучающихся и сопутствующие риски, связанные с наступлением неблагоприятной ситуации; осуществлять контроль за безопасностью в образовательной среде; анализировать функционирование систем обеспечения безопасности в образовательном пространстве, оценивать системы предпринятых мероприятий и последовательность их выполнения; организовывать профилактическую работу с обучающимися и их родителями (законными представителями)</p> <p><b>Иметь практический опыт:</b> формирования единого профилактического пространства путем объединения усилий всех участников профилактической работы в образовательной организации; создания системы информационно-методического сопровождения деятельности в профилактике детского</p>	<p>Контрольная работа, реферат, презентация</p>

		травматизма и наступления чрезвычайных ситуаций профилактики несчастных случаев с обучающимися в ходе образовательного процесса, а также при проведении различных мероприятий в рамках образовательного процесса;	
	ОК 11. Строить профессиональную деятельность с соблюдением регулирующих ее правовых норм.	<p><b>Знать:</b> основные нормативно-правовые акты Российской Федерации, регулирующие профессиональную деятельность по избранной специальности; порядок реализации образовательных программ среднего специального образования; основные направления образовательной политики в Российской Федерации;</p> <p><b>Уметь:</b> применять нормативно-правовые акты, регулирующие профессиональную деятельность по избранной специальности; толковать и интерпретировать нормативно-правовые акты, регулирующие профессиональную деятельность по избранной специальности;</p> <p><b>Иметь практический опыт:</b> работы с учебно-методической документацией; использования в педагогической работе действующих примерных учебных планов, образовательных стандартов среднего общего образования.</p>	Контрольная работа, реферат, презентация
<b>Профессиональные компетенции</b>			
А Обобщенная трудовая функция: Преподавание по дополнительным общеобразовательным программам			
А/01.6 Трудовая функция:			
<b>Организация деятельности учащихся, направленной на освоение дополнительной общеобразовательной программы</b>			
Организация, в том числе	ПК 1.1 Определять цели и	<b>Знать:</b>	Контрольная работа,



<p>стимулирование и мотивация деятельности и общения учащихся на учебных занятиях</p>	<p>задачи, планировать занятия</p>	<ul style="list-style-type: none"> <li>•особенности дополнительного образования детей в избранной области деятельности;</li> <li>•методику бизнес-планирования, основы взаимодействия с социальными партнерами по вопросам организации дополнительного образования в избранной области деятельности;</li> </ul> <p><b>Уметь:</b></p> <ul style="list-style-type: none"> <li>•определять цели и задачи занятий в избранной области деятельности;</li> </ul> <p><b>Владеть (навыками и/или опытом деятельности):</b></p> <ul style="list-style-type: none"> <li>•определения цели и задач, планирования и проведения занятий по программам дополнительно образования детей в избранной области деятельности;</li> </ul>	<p>реферат, презентация</p>
	<p>ПК 1.2 Организовывать и проводить занятия</p>	<p><b>Знать:</b></p> <ul style="list-style-type: none"> <li>•психолого-педагогические основы проведения занятий с детьми по программам дополнительного образования в избранной области деятельности;</li> <li>•методы, методики и технологии организации деятельности детей в избранной области дополнительного образования;</li> <li>•основы комплектования, виды и функции одновозрастного и (или) разновозрастного объединения детей по интересам дополнительного образования детей;</li> <li>•специфику работы с детьми разного возраста, одаренными детьми и детьми с ограниченными возможностями, девиантным поведением;</li> <li>•педагогические и гигиенические требования к организации обучения избранному виду деятельности;</li> </ul> <p><b>Уметь:</b></p> <ul style="list-style-type: none"> <li>•находить и использовать информацию, необходимую для</li> </ul>	<p>Контрольная работа, реферат, презентация</p>

		<p>подготовки к занятиям;</p> <ul style="list-style-type: none"> <li>• педагогически обосновано выбирать и реализовывать разные форма, методы, приемы обучения и воспитания при работе с одновозрастным и (или) разновозрастным объединением детей по интересам в избранной области деятельности, в том числе с учетом возрастных, индивидуальных и личностных особенностей обучающихся и группы детей;</li> <li>• создавать на занятии условия для самопознания и самосовершенствования;</li> <li>• осуществлять дополнительное образование детей в избранной области деятельности на общекультурном, углубленном, профессионально-ориентированном уровнях;</li> </ul> <p><b>Владеть (навыками и/или опытом деятельности):</b></p> <ul style="list-style-type: none"> <li>• анализа планов и организации занятий по программам дополнительного образования детей в избранной области деятельности, разработки предложений по их совершенствованию;</li> <li>• устанавливать педагогически целесообразные взаимоотношения с детьми и родителями (лицами, их заменяющими);</li> <li>• взаимодействовать с участниками образовательного процесса и родителями (лицами, их заменяющими);</li> </ul>	
<p>Разработка мероприятий по модернизации оснащению учебного помещения (кабинета, лаборатории, мастерской, студии спортивного, танцевального</p>	<p>ПК 3.2 Создавать в кабинете (мастерской, лаборатории) предметно-развивающую среду</p>	<p><b>Знать:</b></p> <ul style="list-style-type: none"> <li>• педагогические, гигиенические, специальные требования к созданию предметно-развивающей среды в кабинете (мастерской, лаборатории);</li> </ul> <p><b>Уметь:</b></p> <ul style="list-style-type: none"> <li>• создавать в кабинете (мастерской, лаборатории)</li> </ul>	<p>Контрольная работа, реферат, презентация</p>

зала), формирование его предметно-пространственной среды, обеспечивающей освоение образовательной программы		предметно-развивающую среду; <b>Владеть (навыками и/или опытом деятельности):</b> •участия в создании предметно-развивающей среды в кабинете (мастерской, лаборатории);	
<b>А/02.6 Трудовая функция: Организация досуговой деятельности учащихся в процессе реализации дополнительной общеобразовательной программы</b>			
Планирование подготовки досуговых мероприятий	ПК 2.1 Определять цели и задачи, планировать досуговые мероприятия, в том числе конкурсы, олимпиады, соревнования, выставки	<b>Знать:</b> •основные направления досуговой деятельности детей и подростков в организациях дополнительного образования; •методику бизнес-планирования, основы взаимодействия с социальными партнерами при организации досуговых мероприятий; <b>Уметь:</b> •определять цели и задачи мероприятий с учетом индивидуальных, возрастных особенностей детей и особенностей группы (коллектива); •планировать досуговые мероприятия; <b>Владеть (навыками и/или опытом деятельности):</b> •анализа планов и организации досуговых мероприятий различной направленности в организациях дополнительного образования; •определения педагогических цели и задач, разработки сценариев и проведения мероприятий;	Контрольная работа, реферат, презентация
Проведение досуговых мероприятий	ПК 2.2 Организовывать и проводить досуговые мероприятия	<b>Знать:</b> •основные формы проведения досуговых мероприятий; •особенности организации и проведения массовых досуговых мероприятий;	Контрольная работа, реферат, презентация

		<ul style="list-style-type: none"> <li>•педагогические и гигиенические требования к организации различных мероприятий;</li> </ul> <p><b>Уметь:</b></p> <ul style="list-style-type: none"> <li>•вести досуговые мероприятия;</li> <li>•организовывать репетиции, вовлекать занимающихся в разнообразную творческую деятельность;</li> <li>•взаимодействовать с представителями предприятий, организаций, учреждений – социальных партнеров;</li> </ul> <p>Владеть (навыками и/или опытом деятельности):</p> <ul style="list-style-type: none"> <li>•организации совместной с детьми подготовки мероприятий;</li> </ul> <p><b>Знать:</b></p> <ul style="list-style-type: none"> <li>•способы выявления интересов детей и родителей в области досуговой деятельности;</li> <li>•методы и приемы активизации познавательной и творческой деятельности детей, организации и стимулирования общения в процессе подготовки и проведения мероприятий;</li> </ul>	
	<p>ПК 2.3 Мотивировать обучающихся, родителей (лиц, их заменяющих) к участию в досуговых мероприятиях</p>	<p><b>Знать:</b></p> <ul style="list-style-type: none"> <li>•способы выявления интересов детей и родителей в области досуговой деятельности;</li> <li>•методы и приемы активизации познавательной и творческой деятельности детей, организации и стимулирования общения в процессе подготовки и проведения мероприятий;</li> </ul> <p><b>Уметь:</b></p> <ul style="list-style-type: none"> <li>•диагностировать интересы детей и их родителей в области досуговой деятельности, мотивировать их участие в досуговых мероприятиях;</li> <li>•выявлять, развивать и поддерживать творческие</li> </ul>	<p>Контрольная работа, реферат, презентация</p>

		<p>способности детей;</p> <ul style="list-style-type: none"> <li>•общаться с детьми, использовать вербальные и невербальные средства стимулирования и поддержания общения детей, помогать детям, испытывающим затруднения в общении;</li> </ul> <p><b>Владеть (навыками и/или опытом деятельности):</b></p> <ul style="list-style-type: none"> <li>•проведения досуговых мероприятий с участием родителей (лиц, их заменяющих);</li> </ul>	
	ПК 2.4 Анализировать процесс и результаты досуговых мероприятий	<p><b>Знать:</b></p> <ul style="list-style-type: none"> <li>•хозяйственный механизм, поступление и использование внебюджетных средств от организации досуговых мероприятий организацией дополнительного образования;</li> </ul> <p><b>Уметь:</b></p> <ul style="list-style-type: none"> <li>•осуществлять самоанализ, самоконтроль при проведении мероприятий, при необходимости принимать решения по коррекции их хода;</li> <li>•анализировать процесс и результаты досуговых мероприятий;</li> </ul> <p><b>Владеть (навыками и/или опытом деятельности):</b></p> <ul style="list-style-type: none"> <li>•наблюдения, анализа и самоанализа мероприятий, обсуждения отдельных мероприятий в диалоге с сокурсниками, руководителем педагогической практики, методистами, разработки предложений по их совершенствованию и коррекции;</li> </ul>	Контрольная работа, реферат, презентация
<b>А/04.6 Трудовая функция:</b>			
<b>Педагогический контроль и оценка освоения дополнительной общеобразовательной программы</b>			
Контроль и оценка освоения дополнительных общеобразовательных программ, в том числе в	ПК 1.4 Оценивать процесс и результаты деятельности занимающихся на занятии и освоения дополнительной	<p><b>Знать:</b></p> <ul style="list-style-type: none"> <li>•инструментарий и методы контроля качества и результатов дополнительного образования в избранной области деятельности;</li> </ul>	Контрольная работа, реферат, презентация

рамках установленных форм аттестации (при их наличии)	образовательной программы	<p><b>Уметь:</b></p> <ul style="list-style-type: none"> <li>•контролировать и оценивать процесс и результаты деятельности занимающихся, результаты освоения программы дополнительного образования;</li> </ul> <p><b>Владеть (навыками и/или опытом деятельности):</b></p> <ul style="list-style-type: none"> <li>•определения формы, методов и средств оценивания процесса и результатов деятельности учащихся при освоении программ дополнительного образования;</li> <li>•проводить педагогическое наблюдение за занимающимися;</li> </ul>	
Анализ и интерпретация результатов педагогического контроля и оценки	ПК 1.5 Анализировать занятия	<p><b>Знать:</b></p> <ul style="list-style-type: none"> <li>•логику анализа занятий;</li> </ul> <p><b>Уметь:</b></p> <ul style="list-style-type: none"> <li>•осуществлять самоанализ, самоконтроль при проведении занятий, корректировать цели, содержание, методы и средства обучения по ходу и результатам их проведения;</li> <li>•анализировать занятия в избранной области дополнительного образования;</li> </ul> <p><b>Владеть (навыками и/или опытом деятельности):</b></p> <ul style="list-style-type: none"> <li>•наблюдения, анализа и самоанализа занятий по программам дополнительного образования детей в избранной области деятельности, обсуждения отдельных занятий в диалоге с сокурсниками, руководителем педагогической практики, учителями, разработки предложений по их совершенствованию и коррекции;</li> </ul>	Контрольная работа, реферат, презентация
<p><b>А/05.6 Трудовая функция:</b></p> <p><b>Разработка программно- методического обеспечения реализации дополнительной общеобразовательной программы</b></p>			
Разработка системы оценки достижения планируемых результатов освоения	ПК 3.5 Участвовать в исследовательской проектной деятельности	<p><b>Знать:</b></p> <ul style="list-style-type: none"> <li>•особенности современных подходов и педагогических технологий в области дополнительного образования;</li> </ul>	Контрольная работа, реферат, презентация

дополнительных общеобразовательных программ	области дополнительного образования детей	<p><b>Уметь:</b></p> <ul style="list-style-type: none"> <li>•с помощью руководителя определять цели, задачи, планировать исследовательскую и проектную деятельность в области дополнительного образования детей, подростков, молодежи;</li> <li>•использовать методы и методики педагогического исследования и проектирования, подобранные совместно с руководителем;</li> <li>•оформлять результаты исследовательской и проектной работы;</li> </ul> <p><b>Владеть (навыками и/или опытом деятельности):</b></p> <ul style="list-style-type: none"> <li>•участия в исследовательской и проектной деятельности в области дополнительного образования детей;</li> </ul>	
Ведение документации, обеспечивающей реализацию дополнительной общеобразовательной программы (программы учебного курса, дисциплины (модуля))	ПК 3.3. Систематизировать и оценивать педагогический опыт и образовательные технологии в области дополнительного образования на основе изучения профессиональной литературы, самоанализа и анализа деятельности других педагогов	<p><b>Знать:</b></p> <ul style="list-style-type: none"> <li>•источники, способы обобщения, представления и распространения педагогического опыта;</li> </ul> <p><b>Уметь:</b></p> <ul style="list-style-type: none"> <li>•определять педагогические проблемы методического характера и находить способы их решения;</li> <li>•определять пути самосовершенствования педагогического мастерства;</li> </ul> <p><b>Владеть (навыками и/или опытом деятельности):</b></p> <ul style="list-style-type: none"> <li>•самоанализа и анализа деятельности других педагогов, оценивания образовательных технологий в дополнительном образовании;</li> </ul>	Контрольная работа, реферат, презентация
	ПК 3.4 Оформлять педагогические разработки в виде отчетов, рефератов, выступлений	<p><b>Знать:</b></p> <ul style="list-style-type: none"> <li>•теоретические основы, методику планирования, разработки рабочей программы дополнительного образования детей в избранной области деятельности и требования к оформлению соответствующей</li> </ul>	Контрольная работа, реферат, презентация

		документации; <b>Уметь:</b> •готовить и оформлять отчеты, рефераты, конспекты; <b>Владеть (навыками и/или опытом деятельности):</b> •оформления портфолио педагогических достижений; •презентации педагогических разработок в виде отчетов, рефератов, выступлений;	
<b>Формы промежуточной аттестации:</b> экзамен в четвертом семестре			



### 3. Методические материалы, определяющие процедуры оценивания знаний, умений, навыков и (или) опыта деятельности, характеризующих этапы формирования компетенций

Оценка качества освоения программы курса осуществляется посредством текущего контроля успеваемости, промежуточной аттестации обучающихся.

Текущий контроль успеваемости обеспечивает оценивание хода освоения дисциплины. Промежуточная аттестация обеспечивает оценивание промежуточных и окончательных результатов обучения по дисциплине.

Формы, системы оценивания, порядок проведения промежуточной аттестации, а также ее периодичность устанавливаются локальными нормативными актами организации.

#### Оценочные средства текущего контроля

**Контрольная работа** - средство проверки умений применять полученные знания для решения задач определенного типа по теме или разделу. Контрольная работа – письменное задание, выполняемое в течение заданного времени (в условиях аудиторной работы – от 30 минут до 2 часов, от одного дня до нескольких недель в случае внеаудиторного задания). Как правило, контрольная работа предполагает наличие определенных ответов.

#### Описание показателей и критериев оценивания, шкал оценивания

*(максимум – 5 баллов)*

Критерии	Показатели	Шкала оценивания
Раскрытие предложенного плана	План раскрыт в полном объеме в соответствии с тематикой контрольной работы	2
	План выполнен частично, или не в полном объеме отвечает тематике контрольной работы	1
	План контрольной работы не раскрыт и не отвечает тематике работы	0
Знание источников и литературы по теме	При выполнении контрольной работы использованы и проанализированы современные источники, соответствующие тематике работы	1
	В ходе выполнения контрольной работы не использованы литературные источники, соответствующие тематике работы	0
Достоверность представленного материала	Представленные в работе материалы соответствуют современной проблематике и достоверны реальной ситуации развития	1
	Представленные в работе материалы недостоверны и не соответствуют современной проблематике	0
Соответствие правилам оформления	Контрольная работа соответствует правилам оформления	1
	Контрольная работа не соответствует правилам оформления	0

**Реферат** – продукт самостоятельной работы обучающегося, представляющий собой краткое изложение в письменном виде полученных результатов теоретического анализа определенной научной (учебно-исследовательской) темы, где автор раскрывает суть исследуемой проблемы, приводит различные точки зрения.

**Описание показателей и критериев оценивания, шкал оценивания**  
(максимум – 4,5 балла)

<b>Критерии</b>	<b>Показатели</b>	<b>Шкала оценивания</b>
Оформление реферата	Печатную форму. Документ должен быть создан в программе Microsoft Word. Поля страницы: левое – 30 мм, другие – по 20 мм.	0,25 балла
	Выравнивание текста – по ширине. Красная строка оформляется на одном уровне на всех страницах реферата. Отступ красной строки равен 1,25 см.	0,25 балла
	Шрифт основного текста – Times New Roman. Размер – 14 п. Цвет – черный. Интервал между строками – полуторный.	0,25 балла
	Нумерацию страниц. Отсчет ведется с титульного листа, но сам лист не нумеруют. Используются арабские цифры.	0,25 балла
	Оформление цитат. Они заключаются в скобки. Авторская пунктуация и грамматика сохраняется. Нумерацию глав, параграфов. Главы нумеруются римскими цифрами (Глава I, Глава II), параграфы – арабскими (1.1, 1.2).	0,25 балла
Содержание реферата	Информационная достаточность	0,5 балла
	Соответствие материала теме и плану	0,25 балла
	Стиль и язык изложения (целесообразное использование)	0,5 балла
	Терминологии, пояснение новых понятий, лаконичность	0,5 балла
	Наличие выраженной собственной позиции	0,5 балла
	Владение материалом	0,5 балла
	Адекватность и количество использованных источников	0,5 балла

**Презентация** - это способ подачи информации, в котором присутствуют рисунки, фотографии, анимация и звук. Можно сказать, что это модернизированные слайды, так как принцип показа очень похож. Правильно сделанные презентации имеют чёткую структуру, и стиль для удобного восприятия информации.

При определении уровня достижений обучающихся при использовании презентации необходимо обращать внимание на такие критерии как:

– содержание презентации: актуальность темы, полнота ее раскрытия, смысловое содержание, соответствие заявленной темы содержанию, соответствие методическим требованиям (цели, ссылки на ресурсы, соответствие содержания и литературы), практическая направленность, соответствие содержания заявленной форме, адекватность использования технических средств учебным задачам, последовательность и логичность презентуемого материала;

– оформление презентации: объем (оптимальное количество), дизайн (читаемость, наличие и соответствие графики и анимации, звуковое оформление, структурирование информации, соответствие заявленным требованиям), оригинальность оформления, эстетика, использование возможности программной среды, соответствие стандартам оформления;

–личностные качества: ораторские способности, соблюдение регламента, эмоциональность, умение ответить на вопросы, систематизированные, глубокие и полные знания по всем разделам программы;

–содержание выступления: логичность изложения материала, раскрытие темы, доступность изложения, эффективность применения средств ИКТ, способы и условия достижения результативности и эффективности для выполнения задач своей профессиональной или учебной деятельности, доказательность принимаемых решений, умение аргументировать свои заключения, выводы.

### Описание показателей и критериев оценивания, шкал оценивания

Критерии	Показатели	Шкала оценивания
Стиль	Единый стиль оформления. Избегайте стиля, которые будет отвлекать от самой презентации. Вспомогательная информация (управляющие кнопки) не преобладают над основной информацией (текстом, иллюстрациями).	3-4-5
Содержание	Содержание раскрывает цель и задачи исследования.	3-4-5
Информация	Достоверность (соответствие информации действительности, истинность информации). Полнота (отражение источником информации всех существенных сторон исследуемого вопроса). Ссылки и обоснования (наличие ссылок, сведений о происхождении информации). Отсутствие неопределенности, неоднозначности. Современность источника. Разумная достаточность (ограничения с точки зрения используемых источников).	3-4-5
Текст	Научность (построение всех положений, определений и выводов на строго научной основе). Логичность (наличие логических связей между излагаемыми понятиями). Доступность (текст должен быть понятен, значение новых терминов должно быть разъяснено). Однозначность (единое толкование текста различными учащимися). Лаконичность (текстовое изложение должно быть максимально кратким и не содержать ничего лишнего). Завершенность (содержание каждой части текстовой информации логически завершено). Отсутствие орфографических и пунктуационных ошибок	3-4-5
Оформление	Использование эффектов (цвета, анимации и звуковых эффектов). Наличие схем, графиков, таблиц.	3-4-5

### Оценочные средства промежуточной аттестации

## Экзамен.

Экзамен - форма промежуточной аттестации, в результате которого обучающийся получает оценку в четырехбалльной шкале («отлично», «хорошо», «удовлетворительно», «неудовлетворительно»).

При определении уровня достижений обучающихся на зачете/экзамене необходимо обращать особое внимание на следующее:

- дан полный, развернутый ответ на поставленный вопрос;
- показана совокупность осознанных знаний об объекте, проявляющаяся в свободном оперировании понятиями, умении выделить существенные и несущественные его признаки, причинно-следственные связи;
- знание об объекте демонстрируется на фоне понимания его в системе данной дисциплины и междисциплинарных связей;
- ответ формулируется в терминах дисциплины, изложен литературным языком, логичен, доказателен, демонстрирует авторскую позицию обучающегося;
- теоретические постулаты подтверждаются примерами из практики.

### Описание показателей и критериев оценивания, шкал оценивания

(максимум – 5 баллов)

Критерии	Показатели	Шкала оценивания
Степень раскрытия учебного материала	Знание программного материала и структуры дисциплины, а также основного содержания и его элементов в соответствии с прослушанным лекционным курсом и с учебной литературой	1 балл
	Логически корректное, непротиворечивое, последовательное и аргументированное построение ответа по вопросам	0,5 балла
	Понимание взаимосвязей между проблемными вопросами дисциплины	0,5 балла
	Отчетливое и свободное владение концептуально-понятийным аппаратом, научным языком и терминологией соответствующей научной области	0,5 балла
	Понимание содержания проблемы и ее междисциплинарных связей в рамках предметной области	0,5 балла
Умение применять теоретический материал при решении практических задач	Понимание существа обсуждаемых конкретных проблем, а также актуальности и практической значимости изучаемой дисциплины	0,5 балла
	Владение методологией дисциплины, умение применять теоретические знания при решении задач, обосновывать свои действия	1 балл
	Представление обоснованных выводов при решении практических задач	0,5 балла

**4. Типовые контрольные задания и иные материалы, необходимые для оценки знаний, умений, навыков и (или) опыта деятельности, характеризующих этапы формирования компетенций в процессе их формирования**

**Текущий контроль успеваемости**

**Оценочное средство – контрольная работа**

**Примерная тематика вопросов:**

1. Исторический аспект развития предмета психологии
2. Подходы к периодизации психического развития человека в зарубежных теориях
3. Основные теории психического развития в зарубежной психологии.
4. Депривация развития в детском возрасте. Детский госпитализм.
5. Психологические особенности подросткового и юношеского возрастов
6. Развитие межличностных отношений на разных возрастных этапах
7. Роль психологии в педагогической деятельности педагога дополнительного образования.
8. Девиантное поведение, его проявления и причины.

**Оценочное средство – контрольная работа ( в форме теста)**

**Примерный перечень вопросов:**

**Вариант 1**

1. Выберите правильные ответы. К познавательным психическим процессам относятся:

- a) Память
- b) Ощущения
- c) Эмоции
- d) Темперамент
- e) Внимание
- f) Способности

2. Установите соответствие:

Понятие

1 внимание, 2 восприятие, 3 память

Определение понятия

- a) Познавательный психический процесс запоминания, сохранения и последующего воспроизведения прошлого опыта.
- b) Направленность нашего сознания на определенные объекты и сосредоточение на них в зависимости от их значимости для личности.
- c) Познавательный психический процесс отражения предметов и явлений в целом, которые действуют на наши органы чувств в данный момент.

3. Выберите правильные ответы. К свойствам восприятия относятся:

- a) Целостность,
- b) Константность,
- c) Переключение,
- d) Избирательность

4. Выберите правильные ответы.

К видам воображения относятся:

- a) Образное
- b) Репродуктивное
- c) Творческое

5. Выберите правильный ответ. Сфинкс, Русалка являются примером такого способа создания фантастических образов.
- Акцентирование
  - Схематизация,
  - Гиперболизация,
  - Агглютинация
6. Выберите правильные ответы.  
Произвольное внимание зависит:
- От силы раздражителя
  - От внутреннего состояния человека
  - От волевого усилия
  - От наличия цели
7. Дайте определение понятию воля.
- Переживание человеком своего отношения к окружающему миру и к самому себе.
  - Сознательная регуляция поведения и деятельности человека, которая проявляется по отношению к себе и направлена на достижение целей и преодоление трудностей.
  - Познавательный психический процесс отражения предметов и явлений в целом, которые действуют на наши органы чувств в данный момент.
8. Дайте название типу ВНД с такими характеристиками: сильный, неуравновешенный.
- Сангвиник
  - Холерик
  - Меланхолик
  - Флегматик
9. Выберите правильные ответы. К функциям воли относятся:
- Побудительная
  - Тормозная
  - Оценивающая
10. Выберите правильные ответы. К методам исследования в психологии относятся:
- Наблюдение
  - Показ
  - Эксперимент
  - Моделирование
11. Выберите правильные ответы. К общим закономерностям психического развития относятся:
- Неравномерность
  - Стадиональность
  - Сензитивность
  - Неуравновешанность
12. Выберите правильные ответы. К факторам развития относятся:
- Характер
  - Среда
  - Обучение
13. Определите последовательность возрастных этапов.
- Младенчество.
  - Ранний возраст.
  - Подростковый возраст.
  - Дошкольный возраст.
  - Новорожденность.
  - Юношеский возраст.
  - Школьный возраст.

14. Соотнесите границы возрастного этапа с его названием.
- a) 0 -1г.
  - b) 3-7л.
  - c) 7-13л.
- A. Младший школьный возраст.
- a) Младенчество
  - b) Дошкольный возраст
15. Соотнесите возрастной этап и ведущий вид деятельности.
- a) Младший школьный возраст.
  - b) Дошкольный возраст.
  - c) Ранний возраст.
16. Предметно - манипулятивная деятельность.
- a) Сюжетно – ролевая игра.
  - b) Учебная деятельность.
17. Перечислите признаки ведущего вида деятельности.
- a) Эта деятельность возникает первой в процессе развития ребенка.
  - b) В ней возникают, перестраиваются, совершенствуются психические процессы.
  - c) Эта деятельность, которой ребенок может заниматься только под руководством взрослого.
  - d) В ней возникают, перестраиваются, совершенствуются психические свойства.
  - e) В ней возникают элементы деятельности, которая станет ведущей на следующем возрастном этапе.
18. Выберите правильные ответы. Период новорожденности характеризуется:
- a) Отсутствием поведения.
  - b) Предметно -манипулятивной деятельностью.
  - c) Развитием условных рефлексов.
  - d) Развитием образного мышления.
  - e) Формированием «комплекса оживления».
19. Выберите правильные ответы. Период младенчества характеризуется:
- a) Отсутствием поведения.
  - b) Непосредственным эмоциональным общением.
  - c) Формированием «комплекса оживления».
  - d) Активным развитием ощущения и восприятия.
  - e) Появлением предпосылок для развития речи.
20. Выберите правильные ответы. Период раннего детства характеризуется:
- a) Наглядно-действенной формой мышления.
  - b) Наглядно-образной формой мышления.
  - c) Ситуативно-деловой формой общения.
  - d) Внеситуативно - познавательной формой общения.
  - e) Наличием сюжетно-ролевой игры.
  - f) Наличием предметно - манипулятивной деятельности.
21. Выберите правильный ответ. Центральным новообразованием в период новорожденности является.
- a) Комплекс оживления
  - b) Самосознание
  - c) Речь
  - d) Соподчинение мотивов
22. Выберите правильный ответ. Социальной ситуацией развития в школьном возрасте является
- a) «Мы»

- b) Ребенок – сверстники
  - c) Взрослый – предмет- ребенок
  - d) Ребенок – взрослый
23. Выберите правильные ответы. Симптомами кризиса 3 лет являются:
- a) Протест
  - b) Гипперактивность
  - c) Упрямство
  - d) Желание быть как сверстник
24. Выберите правильные ответы. Вклад в развитие отечественной возрастной психологии внесли:
- a) Леонтьев А.Н.
  - b) Выготский Л.С.
  - c) Ушинский К. Д.
  - d) Макаренко А.С.
25. Дайте определение понятию ведущий вид деятельности.
26. Перечислите этапы возрастной периодизации по Выготскому Л.С.

### **Оценочное средство – реферат**

#### **Примерный перечень:**

1. Общения младенца со взрослым.
2. Общение ребенка раннего возраста со взрослым.
3. Общение детей со взрослыми в процессе игровой деятельности.
4. Общение детей со сверстниками в процессе игровой деятельности.
5. Общение детей со взрослыми в процессе учебной деятельности.
6. Общение детей со сверстниками в процессе учебной деятельности.
7. Отношение ребенка к личности воспитателя.
8. Отношение ребенка к личности учителя.
9. Сенсорное развитие на разных возрастных этапах, особенности руководства.
10. Развитие памяти на разных возрастных этапах, особенности руководства.
11. Развитие внимания на разных возрастных этапах, особенности руководства.
12. Развитие мышления на разных возрастных этапах, особенности руководства.
13. Развитие воображения на разных возрастных этапах, особенности руководства.
14. Развитие речи на разных возрастных этапах, особенности руководства.
15. Развитие игровой деятельности на разных возрастных этапах, особенности руководства.
16. Развитие продуктивных видов деятельности на разных возрастных этапах, особенности руководства.
17. Развитие трудовой деятельности на разных возрастных этапах, особенности руководства.
18. Развитие учебной деятельности на разных возрастных этапах, особенности руководства.
19. Развитие воли на разных возрастных этапах, особенности руководства.
20. Развитие темперамента на разных возрастных этапах, особенности руководства.
21. Развитие мотивов поведения на разных возрастных этапах, особенности руководства.
22. Эмоциональное развитие на разных возрастных этапах, особенности руководства.
23. Развитие способностей на разных возрастных этапах, особенности руководства.
24. Взгляды исследователей на проблему детского творчества (конец 19 – первая половина 20 в.)
25. Взгляды исследователей на проблему детского творчества (вторая половина 20 в.)
26. Взгляды исследователей на проблему детского творчества (современный этап.)



27. Особенности развития детского изобразительного творчества.
28. Особенности развития детского музыкального творчества.
29. Особенности развития детского литературного творчества.

### **Оценочное средство – презентация**

#### **Примерный перечень тем для презентации:**

1. Ощущение.
2. Восприятие.
3. Память
4. Внимание.
5. Мышление.
6. Воображение.
7. Речь.
8. Деятельность.
9. Эмоции и чувства.
10. Темперамент.
11. Характер.
12. Способности.

### **Промежуточная аттестация обучающихся**

#### **Оценочное средство – экзамен**

#### **Примерный перечень теоретических вопросов:**

1. Предмет, задачи психологии.
2. Содержание психической жизни человека.
3. Структура современной психологии. Связь психологии с педагогикой, другими науками и практикой.
4. Основные и вспомогательные методы психологии. Организация психического исследования.
5. Понятие личности в психологии.
6. Структура личности.
7. Направленность личности. Условия и факторы формирования личности.
8. Темперамент. Психологическая характеристика людей разных типов темперамента.
9. Понятие о характере, его структура. Факторы, влияющие на формирование характера.
10. Типология и акцентуация характера.
11. Общая характеристика способностей. Виды способностей.
12. Эмоции и чувства. Виды эмоций.
13. Формы эмоциональных переживаний. Высшие чувства.
14. Воля. Функции и структура.
15. Мотивация и волевая активность. Волевые качества.
16. Деятельность и субъект, структура деятельности.
17. Виды деятельности и способы ее освоения.
18. Способы самоконтроля в учебной деятельности. Внимание и внимательность.
19. Чувственные процессы познавательной деятельности, их психические механизмы.

20. Характеристика процессов памяти и ее основные закономерности.
21. Рациональные приемы запоминания.
22. Индивидуальные особенности мыслительной деятельности субъекта.
23. Развитие логических форм мышления.
24. Воображение. Создание образов воображения.
25. Индивидуальные различия творческого воображения.
26. Психическое развитие и его закономерности.
27. Взаимосвязь обучения и развития.
28. Деятельность и развитие. Ведущая деятельность.
29. Понятие возраста. Возрастные периодизации психического развития.
30. Общие линии психического развития периода новорожденности.
31. Линии психического развития ребенка в младенческом периоде.
32. Психическое развитие ребенка раннего возраста.
33. Развитие познавательных психических процессов в раннем возрасте.
34. Предпосылки формирования личности в раннем возрасте.
35. Социальная ситуация развития ребенка дошкольного возраста.
36. Игра как ведущий вид деятельности дошкольника.
37. Сенсорное развитие ребенка дошкольного возраста.
38. Особенности развития мышления в дошкольном возрасте.
39. Направления развития речи в дошкольном возрасте.
40. Особенности и направления развития внимания, памяти и воображения дошкольника.
41. Развитие личности и мотивов поведения в период дошкольного детства.
42. Развитие эмоционально-волевой сферы дошкольника.
43. Кризис семи лет и психологическая готовность ребёнка к школе.
44. Социальная ситуация развития младшего школьника. Учебная деятельность как ведущая в младшем школьном возрасте.
45. Особенности и динамика развития психических познавательных процессов в младшем школьном возрасте.
46. Личностное развитие младшего школьника.
47. Социальная ситуация развития в подростковом возрасте. Интимно личностное общение как ведущая деятельность и новообразования подростка.
48. Социальная ситуация развития в ранней юности.
49. Изменение характера общения взрослого с ребёнком на разных возрастных этапах.
50. Межличностные отношения в детской группе и формы группового поведения.
51. Понятие нормы и отклонения от нормы в психическом развитии.
52. Психологические основы предупреждения и коррекции социальной дезадаптации.
53. Понятие творчества. Виды и этапы творческого процесса.
54. Одарённость, её структура, виды и формы. Стратегии обучения одарённых детей и подростков.
55. Социальная природа игры. Сущность и содержание игровой деятельности.
56. Виды игр и специфика игровой деятельности участников разного возраста в разных видах игр.
57. Педагогическое руководство играми детей разного возраста.
58. Условия развития познавательных психических процессов в игровой деятельности детей разного возраста.
59. Условия развития мотивационно – личностной сферы детей разного возраста в игровой деятельности.

60. Условия развития эмоционально – волевой сферы детей разного возраста в игровой деятельности.

**Примерный перечень практических заданий:**

1. Решите задачу:

Мама Наташи (девочки 4 мес.) все время: и на прогулке, и дома – говорит и говорит, напевает песенки. Соседка сказала ей: «Ну что ты с ней говоришь, она все равно еще ничего не понимает!»

- a. Правильно ли поступает мама Наташи?
- b. Какое влияние оказывает речь взрослого на развитие психики ребенка?
- c. Как взрослый должен удовлетворять потребность младенца в общении? Как развивать такое общение?

2. Решите задачу:

Мише (9 мес.) очень нравится выбрасывать игрушки из кроватки или манежа. Прорезывающиеся игрушки в отверстия сетки кроватки или просовывая их между стойками манежа, Миша выпускает их из рук: падают колечки, утенок, погремушки и т.д.

Мама постоянно поднимает игрушки и кладет их в кроватку или манеж, а сын достает их и снова бросает на пол.

Какой вид мышления развивается у младенца при подобных действиях с игрушками, предметами?

3. Решите задачу:

Саша (4 мес.), находясь в манеже, всё время передвигается. Вот он обратил внимание на игрушку – яркий волчок. Он тянется ручками, выставив их далеко, вперед, к игрушке, пытается схватить волчок, но промахивается.

Как формируются ориентировочные действия младенца, назовите приемы их формирования.

4. Определите последовательность:

Типы ведущей деятельности в процессе развития (по Д.Б. Эльконину)

- a) Интимно-личностное общение
- b) Эмоционально-непосредственное общение
- c) Учебная деятельность
- d) Учебно-профессиональная деятельность
- e) Предметная манипуляция
- f) Игра

5. Определите психические новообразования и возрастной этап:

- |                             |  |
|-----------------------------|--|
| 1. Новорожденность          | a) продуктивные виды деятельности и игровая деятельность, соподчинение мотивов, произвольность |
| 2. Младенческий возраст     | б) прямая походка, речь, предметная деятельность, зарождение самосознания                      |
| 3. Ранний возраст           | в) комплекс оживления  |
| 4. Дошкольный возраст       | г) автономная речь, ходьба, манипулятивная деятельность  |
| 5. Младший школьный возраст | д) чувство взрослости, формирование Я-концепции, автономность от взрослого                     |
| 6. Подростковый возраст     | е) развитие учебных навыков. развитие адекватной самооценки, произвольность                    |

6. Определите возраст и соответствующий ему кризис (по Л.С. Выготскому):

- |                         |                           |
|-------------------------|---------------------------|
| 1. Новорожденность      | а) Кризис 7 лет           |
| 2. Младенческий возраст | б) Кризис новорожденности |
| 3. Раннее детство       | в) кризис 17 лет          |
| 4. Дошкольное детство   | г) Кризис 13 лет          |
| 5. Школьная возраст     | д) Кризис 1 года          |
| 6. Пубертатный кризис   | е) Кризис 3 лет           |

7. Заполните таблицу, психическое развитие и ведущая деятельность. Определите потребности, достижения развития ребенка и условия перехода к новой ведущей деятельности.

Каждый вид ведущей деятельности	Соответствует возрастному развитию	Соответствует потребностям, интересам	Способствует усвоению действий и образованию психических качеств, необходимых для ее выполнения	Создает внутренние условия для перехода к новой ведущей деятельности
Общение – способ выразить отношение к людям				
Предметная деятельность				
Игра – отражение в воображаемого ситуации реального мира				

9. Решите задачу:

Удалось подслушать мальчика, пока он рисовал на доске. Сначала он хотел нарисовать верблюда, нарисовал, вероятно, голову, но тут же верблюд был забыт и он сказал: «Нарисую бабочку», стер две линии и нарисовал второе крыло... «Теперь нарисую еще птицу, все, что может летать. Бабочки, птицы, а потом пойдет муха».

Как проявляются особенности детского воображения в рисовании?

11. Решите задачу:

Миша (2 г. 2 мес), увидев, что мама надевает пальто, спросил: «Мама, ты куда?» — «Гулять», — ответила мама. «А мы меня возьмем с собой?» — спросил малыш.

Через несколько дней Миша подошел к маме и сказал: «Миша хочет кушать!»

Почему ребенок назвал себя в третьем лице?

Как формируется у ребенка самосознание?

12. Решите задачу:

Миша (2 г. 4 мес.) пытается сам одеваться. Кряхтя, он натягивает колготки.

Ничего не получается. Вмешивается мама со своей помощью.

- Я сам! – протестует ребенок.

- Сиди спокойно, ничего у тебя не получается.

- Я хочу МА! – опять заявляет малыш.

Можно ли считать поведение Миши упрямство или это проявление развивающейся личности?

Характеризует ли это поведение самосознательность?

Какую самостоятельность должен поощрять взрослый?

13. Решите задачу:



17. Проводится эксперимент «Загадочная коробка». Исследователи проверяли выполнение требований взрослого. Детям ставилась задача: не заглядывать в оставленную без присмотра коробку.

В эксперименте было установлено 3 типа поведения детей в данной ситуации:

I тип – дисциплинированный;

II тип – недисциплинированный правдивый;

III тип – недисциплинированный неправдивый.

Опишите примерное поведение детей каждого типа.

Определите возраст детей, связанный с тем или иным типом поведения.

Какова тенденция развития типов поведения?

Как формировать произвольное поведение ребенка?

18. Решите задачу:

Юра пытается починить тележку. Он сначала просто прикладывает колесо к краю тележки рядом с концом оси. После многих проб колесо случайно надевается на торчащий конец оси. Тележка может ехать. Юра очень доволен.

Воспитатель говорит: «Молодец Юрик, сам починил тележку. Как это ты сделал?» Юра отвечает: «Починил, вот видите!» (Показывает, как вертится колесо). Воспитатель незаметным движением сбрасывает колесо со спицы и вновь обращается к мальчику: «Как ты это сделал, покажи?»

Юра снова прикладывает его к тележке, но уже быстрее надевает колесо на ось. «Вот и починил!» - радостно заявляет мальчик, но опять не может сказать, как он это сделал.

Определите примерный возраст ребенка. Какие особенности мыслительной деятельности ребенка проявились в данном эпизоде?

Охарактеризуйте особенности формирования мышления детей этого возраста.

18. Решите задачу:

Решив больше не огорчать маму своим упрямством, Катя сказала, что теперь она всегда будет следить за собой. Но на второй день после обещания ее снова «занесло». Она не поздоровалась с соседкой, не помогла маме убрать посуду со стола.

Как часто изменяется эмоциональное состояние ребенка (в течение дня, недели)?

Какой недостаток в развитии детской воли проявился у Кати?

Детям какого возраста он наиболее свойственен?

Как преодолеть этот недостаток в воспитании ребенка?

19. Решите задачу:

Сережа был довольно развитым мальчиком. К моменту поступления в школу он мог читать, знал много стихов. Несмотря на то что Сережа пошел в школе с большой радостью, с первых дней учебы он стал нарушать школьную дисциплину: вертелся на уроках, не слушал объяснений учителя.

Пока домашние задания представляли для него какой-то интерес и новизну, он хотя и недостаточно аккуратно, но выполнял их. Но как только Сережа стал обнаруживать трудности в обучении, преодоление которых требовало систематических занятий, волевых усилий, мальчик стал получать плохие отметки.

Что послужило причиной неуспехов Сережи в школе?

Как помочь мальчику хорошо учиться?

20. Решите задачу:

Исследование показало, что большая часть детей, 6 лет идёт в школы с большим интересом и готовностью выполнять учебные задания. Дети живо воспринимают слово учителя и активно выполняют его требования. Но в дальнейшем некоторые из них сталкиваются со сложностями, необходимостью уметь сделать выбор между «надо» и «хочу», «интересно» и «неинтересно», «умею» и «не хочу».

Назовите причины данного явления?

Как приобщить детей к учению?

21. Решите задачу:

Сережа часто пропускал уроки. Учительница оставалась с ним после занятий. Помогло, но интереса к учению воспитать у Сережи не удавалось.

«Знаешь, Сережа, - сказала однажды учительница, - расскажу я тебе по секрету, что будет на следующем уроке ». Сережа согласился без энтузиазма, но... На следующем уроке он, торжественно поглядывая по сторонам, непрерывно тянул руку. Он понимал объяснение не хуже других.

В тот же день он снова после уроков вопросительно поглядывал на учительницу: «Расскажите, что вы будете говорить завтра!»

Почему учительница считает, что таким образом можно развить у мальчика интерес к учению?

22. Решите задачу:

Учительница 2-го класса стала замечать, что Мила К. смирилась со своими тройками. Учение мало интересовало ее. Больше увлекала общественная деятельность — Мила была отличным санитаром. И вот однажды в ее тетрадке под работой, которую больше чем на тройку оценить было нельзя, появилась запись: «Третья строка написана прекрасно. Лучше, чем у всех. Попробуй-ка делать так же всю работу». Мила хвасталась, показывала тетрадь подружкам. Радостная прибежала к бабушке, заставляла маму просиживать рядом, чтобы и другие строчки вышли такими же, как третья.

Какая мотивация к учению преобладает у девочки?

23. Решите задачу:

Саша (6 лет) возил по комнате машину. От резкого движения машина закатилась под диван. Мальчик пришел на кухню и сказал маме: «Дай щетку!» На вопрос мамы, зачем ему нужна щетка ответил: «Машинка под диван укатилась, ее надо достать».

Какой вид мышления свойственен Саше?

Отметьте значение данного вида мышления для психического развития ребенка.

Какие приемы использует взрослый, развивая такой вид мышления ребенка?

24. Выполните задания

- a) На примере объясните соотношение понятий «рост» и «развитие».
- b) Нарисуйте схему развития человека в литические и критические периоды.
- c) Дайте описание одного из известных вам возрастных кризисов.
- d) Родители трехлетнего ребенка говорят о том, что ребенок стал неуправляемым, непослушным и спрашивают психолога о том, можно ли как-то избежать кризиса трех лет? Ответьте на вопрос и обоснуйте свой ответ.

25. Решите задачу

1. Какие поручения можно дать детям с таким типом темперамента? У младшего школьника наблюдаются следующие проявления темперамента:

- Ваня очень энергичен, ему трудно сидеть на одном месте. Когда в школе проводятся мероприятия, Ваня первым бежит участвовать, однако Ваня несколько раз подводил класс, не выполнив данное ему задание. На уроках окружающего мира Ваня очень активен, тянет руку, отвечает, однако на уроках русского языка ребенок явно скучает, не старается, пишет плохо, в тетради грязь. Родителей Вани несколько раз вызывали в школу из-за драк.
- Маша тихая девочка, очень стеснительная. Из-за плохой отметки может заплакать. В классе общается лишь с одной девочкой, мальчиков побаивается. Маша любит ходить с классом на экскурсии, особенно в музеи и картинные галереи.

2. К учителю подошел ученик и задал вопрос: «Мне не нравится то, что я такой медлительный. Ребята дразнят меня за это. Я все время опаздываю и не успеваю

выполнять все задания на уроках. Я хочу быть таким же быстрым, как Петя. Это возможно?» Что может учитель ответить ученику?

26. Решите задачу

В эксперименте определялась острота зрения детей 4 лет. Им предложили таблицу с кольцами Ландольта, служащую для определения остроты зрения.

В первом случае дети должны были, как можно с большего расстояния увидеть направление разрыва кольца. Средний результат был равен 207 см.

Во втором случае детям предложили игровую ситуацию «Вы охотники». Средний результат был равен 257 см.

С чем связано получение разных результатов эксперимента?. Проанализируйте полученные результаты с точки зрения требований организации эксперимента.

27. Проанализируйте ситуации, выберите правильные ответы.

После сделанного классным руководителем замечания подросток вышел из класса, демонстративно громко хлопнув дверью. Как вести себя в этом случае классному руководителю?

- a. промолчать, но при случае напомнить мальчику о его неучтивости и вашей возможности «вернуть долг».
- b. немедленно вернуть и отчитать мальчика, заставив закрыть дверь за собой тихо.
- c. на следующий день спокойно побеседовать с мальчиком, "пристыдив" его исключительно примером собственной выдержки и достоинства.
- d. сделать вид, что ничего особенного не произошло.
- e. подождать родительского собрания, чтобы высказать родителям претензии по поводу воспитания сына.
- f. сдержаться, но при случае рассказать ребятам библейскую легенду о Хаме и происхождении термина "хамство" — может, это заставит их задуматься.

28. Проанализируйте ситуации, выберите правильные ответы.

В школу приходит молодая учительница, которая ко всем детям обращается на "Вы".

Ребята удивлены и недоумевают, почему их так называют? Что им ответить?

- a. Вы же называете меня на "Вы" — почему же я не могу вас так называть?"
- b. "А вы считаете, что до этого не доросли? Я так не думаю".
- c. "Вы же взрослые люди, чему же вы удивляетесь?"
- d. "Просто мне нравится эта старинная манера уважительного обращения к детям".
- e. "Я думала, что вы оцените мое уважительное отношение и вам это будет приятно".
- f. "Ну что ж, раз вы против, с завтрашней дня буду называть вас на "ты".

29. Проанализируйте ситуации, выберите правильные ответы.

Учительница замечает, что одна из учениц часто "отсутствует" на уроке, задумывается о чем-то своем, где-то витает. Что сделать?

- a. внятно сказать: "Света, ты все время витаешь в облаках. В чем дело?"
- b. спокойно сказать: "Света, ты часто "отсутствуешь" на уроке, неужели влюбилась?"
- c. спокойно сказать: "Света, спустись на землю. Мы говорили о законе Ома".
- d. улучив момент, поговорить с девочкой наедине и выяснить причину ее "отсутствия".
- e. попросить девочку подойти к нам после урока и все выяснить.
- f. расспросить одноклассников или коллег — не знает ли кто, что с девочкой?



- g. в момент такого "отсутствия" тронуть девочку за плечо и сделать молчаливый вопросительный жест.

30. Проанализируйте ситуации, выберите правильные ответы.

В классе ребенок контактирует не с одноклассниками, а с учащимися, намного старше себя. Как быть в этой ситуации?

- a. прежде всего, выяснить, что сближает этого ребенка с детьми, значительно старше его и почему он сторонится сверстников.
- b. поговорить с другими учителями, как они объяснят эту дружбу.
- c. придумать интересное общее дело для такого ребенка и его сверстников.
- d. такая ситуация — не проблема и не нужно в ней "копаться": хочет ребенок дружить со старшими — пусть дружит!

31. Проанализируйте ситуации, выберите правильные ответы.

В школе пожилая учительница, которая "борется" с вызывающим внешним видом учащихся: шортами, яркими футболками, мини-юбками, крашеными волосами... Ученики недовольны: "Старушка нас достала". Как снять напряжение?

- a. если есть возможность, ввести в школе единую форму одежды;
- b. если есть возможность, отправить пожилую "возмутительницу спокойствия" на пенсию;
- c. если есть возможность, пригласить к учащимся современного дизайнера (модельера, визажиста) — пусть побеседует с ребятами, а заодно откроет глаза на молодежную моду учителям;
- d. если есть необходимость, обсудить проблему внешнего вида учащихся на педсовете или совете школы и принять согласованное демократичное решение;
- e. поговорить отдельно с ребятами и отдельно — с пожилой учительницей, чтобы настроить их на консенсус;
- f. не обращать внимания: ребята просто так "не сдадутся", и пожилого человека уже не изменишь.

32. Определите изменения в социальной ситуации развития в ранней юности по предложенным заданиям.

Перед вами рекомендации учителю по учёту в работе особенностей юношеского возраста, составленные студентами. Оцените правильность их составления. Объясните своё мнение.

- a. Педагогу надо беседовать с родителями, так как это может помочь в работе с детьми.
- b. С терпением относится к высказываниям юношей, так как для этого возраста характерен юношеский максимализм.
- c. Педагогу следует помочь учащимся разобраться в окружающем и себе самом, так как в этом возрасте учащийся определяет своё место в обществе, выбирает свой жизненный путь.
- d. Следует на уроках использовать индивидуальную работу, так как у юношей существует яркая потребность проявить свою индивидуальность.
- e. Педагогу следует давать задания, проводить различные мероприятия, в которых учащиеся смогут проявить себя с той стороны, которая им интересна, так как в этом возрасте яркая потребность проявить свою индивидуальность.

33. Определите изменения в социальной ситуации развития в ранней юности по предложенным заданиям.

Какая характерная особенность юношеского возраста проявляется в следующих высказываниях?

« Я не буду жить так, как вы! У меня будет и квартира, и денежная работа, и богатый муж».

«Надо бороться со всем плохим; не дать себя сломать, не приспособливаться к этому».

34. Определите изменения в социальной ситуации развития в ранней юности по предложенным заданиям.

В приведенных характеристиках определите достижения, характерные для данного возрастного периода:

- a) Людмила, 18 лет. Восторженная, любит музыку, природу, поэзию, в отношении к людям не всегда безпристрастна, обидчива и вместе с тем чуткая и добрая. Яркая, романтическая натура, открытая душа, доверчивая.
- b) Виктор, 17 лет. Мечтает о военной службе, во всякую работу вносит точность и аккуратность, очень требовательный, настойчивый упорный.
- c) Юля, 18 лет. Всегда рассудительна, все делает осознанно и обдуманно, но очень любит командовать, не любит неподчинения со стороны сверстников, нетерпима к чужим ошибкам.

35. Решите задачу

Алеша (7 лет) видит на столе фрукты и конфеты. Ему хочется их съесть. Но он знает, что брать без разрешения запрещено. Удержаться не может и берет их.

Как приучать ребенка удерживаться от импульсивных желаний?

36. Решите задачу

Исследовались младшие школьники. В зависимости от самооценок дети были разделены на 2 группы. 1 группа – оценивала себя правильно, 2 группа – недооценивала себя. Ученики 1 группы были активны, уверены в себе, выбирали для решения трудные задачи, верили, что справятся с ними. На уроках отстаивали свое мнение, низкая оценка, полученная за выполненное задание не выводила их из себя: они верили верили в то, что сумеют добиться лучшей.

Охарактеризуйте, каким бы было поведение учащихся с заниженной самооценкой.

37. Решите задачу

С приходом в школу не все хорошо вписываются в среду сверстников. Не для всех детей в школе благоприятный эмоционально-психологический климат.

Какие дети в классе обычно имеют благоприятное положение среди сверстников?

38. Проанализируйте предложенные ситуации. Определите психологические способы коррекции социальной дезадаптации.

Просматривая журнал, учительница замечает, что у нескольких учащихся появились положительные оценки, поставленные явно не ее рукой. Что предпринять?

- a) эти оценки нужно спокойно и без объяснений аннулировать.
- b) сначала расспросить старосту и ответственного за журнал — как они это объяснят?
- c) поговорить с "владельцами" новых оценок — как они это объяснят?
- d) сообщить об инциденте классному руководителю и попросить его разобраться.
- e) удалить из журнала новоявленные оценки (заклеить, замазать "Штрихом", вытереть ластиком) и на месте каждой поставить по двойке, чтобы "художники" знали, что с вами шутки плохи.

39. Как соотносится обучение и развитие? Раскройте возможные подходы, дополните схему.

Взгляды на соотношение обучения и развития

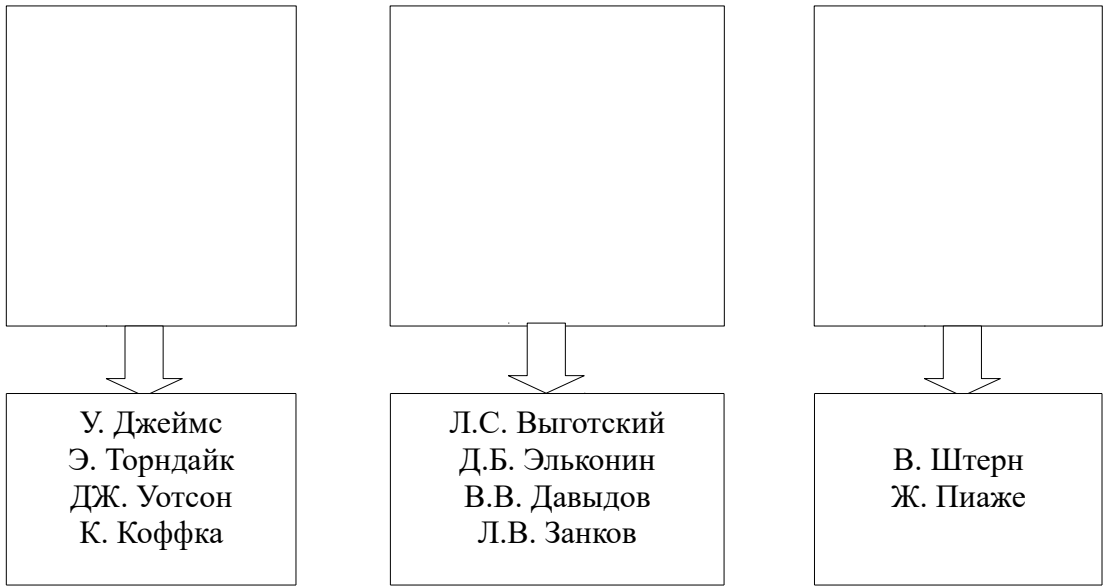

2. Определите уровни психического развития в культурно-исторической теории развития высших психических функций Л.С. Выготского

Уровни психического (умственного) развития

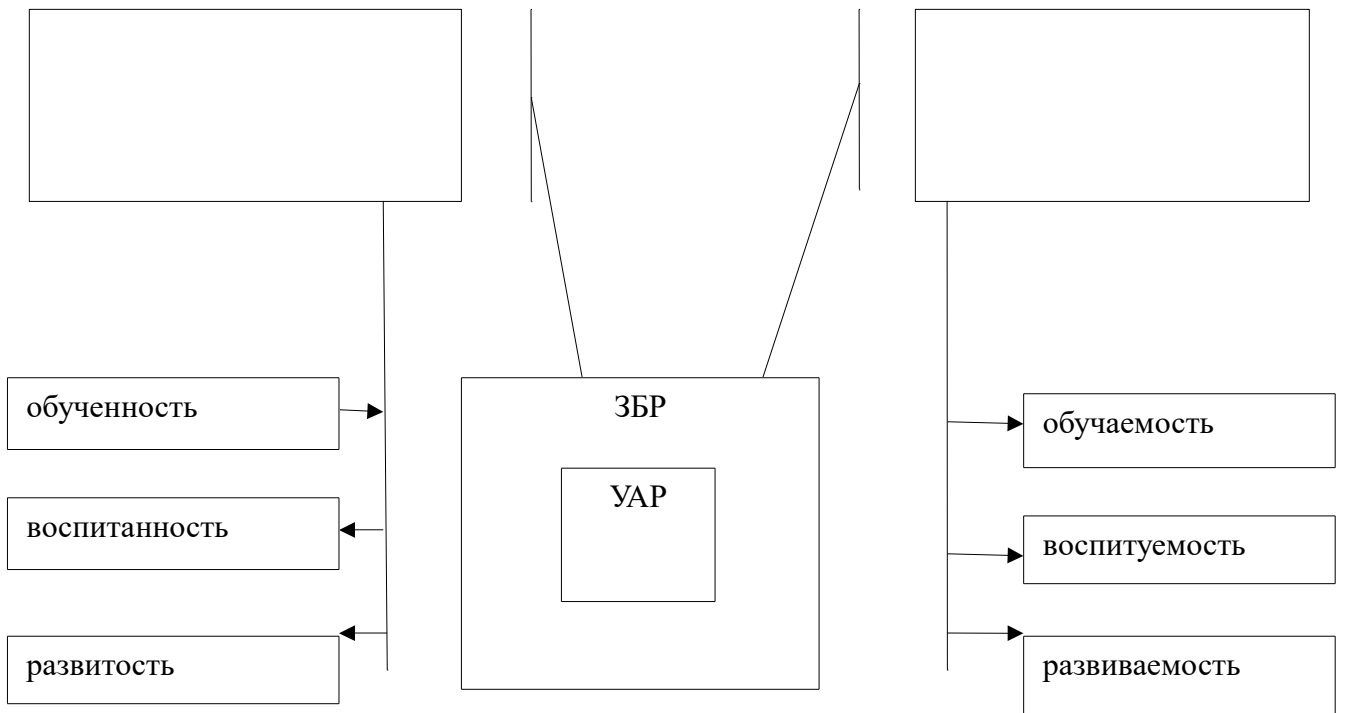

40. Нарисуйте схему по теме «Деятельность и ее структура». Включите в схему следующие понятия:

Интериоризация и экстериоризация

Виды деятельности (игра, учение, общение, труд)

Этапы освоения деятельности

Строение деятельности (потребности, цели, мотивы, действия, операции, средства)

Внешняя и внутренняя деятельность.  
Разберите по строению педагогическую деятельность.

41. Решите задачу:

Часто можно слышать от родителей, что их ребенок невнимателен, поэтому плохо учится: «Он не слушает на уроках, балуется, поэтому плохо учится». «Он не желает делать уроки».

Дайте психологическую оценку этим суждениям родителей.

42. Решите задачу:

Учащиеся младших классов хорошо справляются с задачами на узнавание и плохо – с задачами на воспроизведение по памяти.

Что может помочь учащимся в запоминании учебного материала?

43. Решите задачу:

Иногда с поступлением в школу познавательная инициатива у ребенка постепенно исчезает.

В чем могут быть причины этого? Как развивается мыслительная активность младшего школьника?

44. Решите задачу:

В одном эксперименте с детьми проводили игру в вопросы и ответы: «Да и нет не говорите, белого и черного не берите». Ребенок должен был отвечать как можно быстрее и при этом выполнять инструкцию: не называть запрещенных цветов, не называть один и тот же цвет, все это требовало от ребенка постоянного напряжения и в большинстве случаев дети не справлялись со всеми этими задачами.

Какие особенности внимания ребенка проявляются в описанной ситуации?

60. Решите задачу:

Воспитатель видела в соседнем детском саду, что дети интересно играли в рыбаков. Для того, чтобы перенести эту игру в свою группу, она сама сделала рыболовные снасти и предложила детям тему игры.

Игры не получилось, воспитателю все время приходилось подсказывать детям, что делать дальше.

- a. Объясните, почему не получилась игра?
- b. Как сделать, чтобы в игре все дети были активны, могли выполнять и главнее, и второстепенные роли?
- c. Определите методические приемы руководства игровой деятельностью детей. Дайте обоснование целесообразности их использования.

45. Решите задачу:

К.Д. Ушинский, наблюдая за игрой детей, приводил такие примеры: «У одной девочки кукла стряпает, шьет, гладит. У другой – величается на диване, принимает гостей, спешит в театр или на раут. У третьей – бьет людей, заводит копилку, считает деньги. Нам случилось видеть мальчиков, у которых пряничные человечки уже получали чины и брали взятки».

- a. Какие особенности игры отражены в этих примерах?
- b. Какие виды игр вы знаете?
- c. От чего зависит то, в какие игры играют дети?